

# calgonit RFS



## Funktioneller, hochalkalischer Reiniger

Höchste Reinigungsleistung

Hohe Fett- und Eiweißlösung

Kalt und heiß einsetzbar

Hohe Materialverträglichkeit

Für alle Wasserhärten geeignet



## Vergleich der Härtestabilisierung

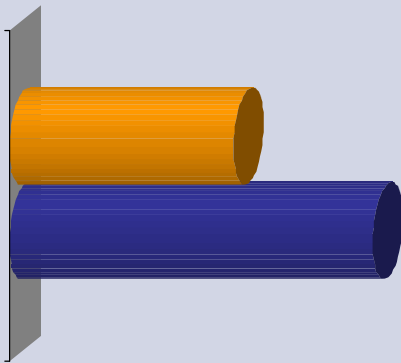

- Standardprodukt
- calgonit RFS

## Ihre Vorteile:

calgonit RFS besticht durch effiziente Reinigungswirkung und die vielseitige Einsatzmöglichkeit bei der Reinigung von milchführenden Geräten und weiteren lebensmitteltechnischen Anlagen.

calgonit RFS reinigt automatische Melksysteme, welche chlorfrei gespült werden müssen sowie Kälbertränkeautomaten rückstandsfrei.

calgonit RFS ist der optimale Grundreiniger für Melkanlagen.

## Konzentration:

Bitte Hersteller Informationen beachten

Melkanlagen: 0,5 % (5 g/l)

Behälter: 5 %

Rohrleitungen: mind. 1 %

Generalreinigung: 5%

Kälbertränkeautomaten: 1%

## Für alle Kälbertränkeautomaten geeignet:

- ✓ Pulver-Automat
- ✓ Kombi-Automat
- ✓ Frischmilchautomat



Calvatis GmbH  
Dr.-Albert-Reimann-Str. 16 a  
D-68526 Ladenburg  
Tel.: +49 6203 105-0  
info@calvatis.com

Calvatis GmbH  
Kaiser-Josef-Platz 41  
A-4600 Wels  
Tel.: +43 7242 42899-0  
info.at@calvatis.com

Calvatis AG  
Müllstrasse 3  
CH-8852 Altendorf  
Tel.: +41 55 451 10 10  
info.ch@calvatis.com

Calvatis B.V.  
Cob Balkplein 1  
NL-3945 ER Cothen  
Tel.: +31 343 56 39 59  
info.nl@calvatis.com

Calvatis srl  
Carlo-Abarth-Str. 17  
I-39012 Merano  
Tel.: +39 0473 232016  
info.it@calvatis.com

